

AS SEEN ON
TV
ORIGINAL



LIVINGTON®

3 Seconds Chopper



Gebrauchsanleitung	05	Használati utasítás	23
Instructions for Use.....	09	Návod k použití	27
Mode d'emploi.....	12	Návod na použitie	31
Manuale di utilizzazione	16	Instrucțiuni de utilizare	34
Gebruiksaanwijzing	20		

Bezeichnung der Teile #1: | Description of parts #1: |

Description des pièces #1: | Denominazione dei pezzi #1: |

Benaming van de onderdelen #1:

Az alkatrészek megnevezése #1: | Označení dílů #1: | Opis částí #1:

Denumirea pieselor #1:

DE

1. Power-Taste
2. Ladebuchse
3. Motoreinheit
4. Spritzschutz
5. Klängen
6. Behälter
7. USB-Ladekabel

IT

1. Tasto Power
2. Presa di ricarica
3. Unità motore
4. Paraspruzzi
5. Lame
6. Contenitore
7. Cavetto USB

CZ

1. Tlačítko Power
2. Nabíjecí zásuvka
3. Jednotka motoru
4. Ochrana proti rozstříku
5. Čepele
6. Nádoba
7. Nabíjecí kabel USB

EN

1. Power button
2. Charging socket
3. Motor unit
4. Splash guard
5. Blades
6. Container
7. USB charging cable

NL

1. Aan-/uit-toets
2. Laadaansluiting
3. Motorunit
4. Spatbescherming
5. Messen
6. Reservoirs
7. USB-oplaadkabel

SK

1. Tlačidlo Power
2. Nabíjacia zásuvka
3. Jednotka motora
4. Ochrana proti vystreknutiu
5. Čepele
6. Nádoba
7. Nabíjací kábel USB

FR

1. Bouton Power
2. Prise de chargement
3. Bloc moteur
4. Protection contre les projections
5. Lames
6. Réservoir
7. Câble de charge USB

HU

1. Bekapcsoló gomb
2. Töltő aljzat
3. Motoregység
4. Fröccsenésgátló
5. Pengék
6. Tartóedény
7. USB-töltőkábel

RO

1. Tastă putere
2. Bucșă de încărcare
3. Unitate motor
4. Protecție stropire
5. Lame
6. Rezervor
7. Cablu de încărcare USB

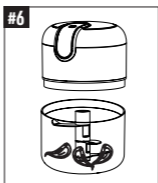
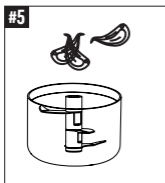
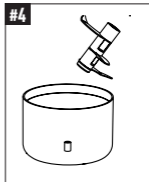
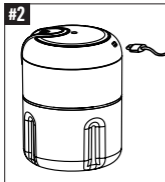
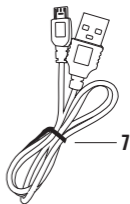
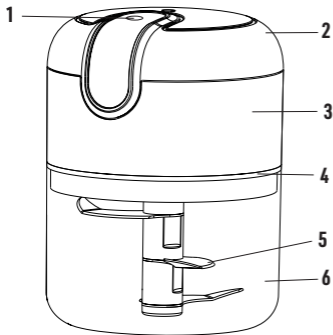

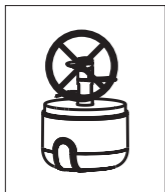

DE | WARNUNG! Klingen nie auf der Motoreinheit belassen! Klingen nie mit den Händen berühren! Motoreinheit nie unter fließendem Wasser waschen!

EN | WARNING! Never leave the blades attached to the motor unit! Never touch blades with your hands! Never wash the motor unit under running water!

FR | AVERTISSEMENT ! Ne jamais laisser les lames sur le bloc moteur ! Ne jamais toucher les lames avec les mains ! Ne jamais laver le bloc moteur à l'eau courante !

IT | ATTENZIONE! Non lasciare mai le lame sull'unità motore! Non toccare mai le lame con le mani! Non lavare mai l'unità motore sotto l'acqua corrente!

NL | WAARSCHUWING! Laat nooit messen op de motorunit zitten! Raak de

messen nooit met uw handen aan! Was de motorunit nooit onder stromend water!

HU | FIGYELMEZTETÉS! Sose hagyja a pengéket a motoregységen! Sose érintse meg a pengéket kézzel! Sose mossa a motoregységet folyó víz alatt!

CZ | VÝSTRAHA! Čepel nikdy nenechávejte na jednotce motoru! Čepelí se nikdy nedotýkejte rukama! Motorovou jednotku nikdy nemyjte pod tekoucí vodou!

SK | VÝSTRAHA! Nikdy nenechávajte nože na motorovej jednotke! Nikdy sa nedotýkajte čepelí rukami! Motorovú jednotku nikdy neumývajte pod tečúcou vodou!

RO | AVERTIZARE! Nu lăsați niciodată lamele pe unitatea motorului! Lamele nu se ating niciodată cu mâinile! Unitatea motor nu se spală niciodată sub jet de apă!

DE | SICHERHEITSHINWEISE

- Lesen Sie diese Anleitung aufmerksam durch und befolgen Sie diese. Sollte das Produkt an Dritte weitergegeben werden, händigen Sie auch diese Anleitung aus.
- Bei diesem Produkt handelt es sich um einen Multi-Zerkleinerer mit wiederaufladbarem Akku. Bitte vor Erstgebrauch vollständig aufladen.
- Stellen Sie sicher, dass die Klinge richtig installiert ist und sich frei dreht, bevor Sie Zutaten hinzufügen.
- Keine spitzen Objekte verwenden, da diese das Gerät zerkratzen können.
- Befüllen Sie den Auffangbehälter max. zu zwei Dritteln.
- Das Gerät darf nie zum Erhitzen in die Mikrowelle oder zum Kühlen in den Kühlschrank gestellt werden, da das Gerät dabei beschädigt werden kann.
- Nicht zum Verarbeiten von harten Nahrungsmitteln wie getrockneten Hülsenfrüchten, Reis oder solide tiefgefrorenen Speisen einsetzen.
- Warten Sie, bis die Klingen vollständig zum Stillstand gekommen sind, bevor Sie den Spritzschutz oder andere Teile abnehmen.
- Nicht länger als 30 Sekunden laufen lassen. Nach dem kontinuierlichen Laufenlassen von 30 Sekunden, die Maschine 2 Minuten ruhen lassen, bevor sie erneut in Betrieb genommen wird. Ein Schnitzzyklus sollte 2 Minuten betragen und in Intervallen von 30 Sekunden erfolgen. Nach drei aufeinander folgenden Durchläufen muss die Maschine wenigstens 30 Minuten lang abkühlen, bevor mit der nächsten Verarbeitung begonnen wird - nur so wird die Lebensdauer nicht beeinträchtigt oder kann sich sogar verlängern.
- Die Klingen sind äußerst scharf. Die Schneidkante nie direkt mit der

Hand berühren. Beim Entfernen oder Installieren der Klinge, an der Spindel anfassen.

- Keine Stahlwolle, scheuernde Reinigungsmittel oder korrosiv wirkende Flüssigkeiten wie Brennsprit oder Aceton verwenden, um das Gerät zu reinigen. Alle abnehmbaren Teile (Klingen, Behälter, Spritzschutz) sind spülmaschinengeeignet. Die Motoreinheit mit einem feuchten Tuch abwischen.
- Kinder dürfen dieses Gerät nicht benutzen. Halten Sie das Gerät und sein Netzkabel außer Reichweite von Kindern. Dieses Gerät kann von Personen mit reduzierten physischen, sensorischen oder geistigen Fähigkeiten oder Mangel an Erfahrung und Wissen benutzt werden, wenn sie beaufsichtigt werden, oder im sicheren Gebrauch des Gerätes unterwiesen wurden und die damit verbundenen Gefahren verstanden haben.
- Dieses Gerät eignet sich nur für den Hausgebrauch und nicht für den gewerblichen Einsatz.
- **Warnung:** Beim Entfernen der Klinge zum Reinigen des Behälters äußerst vorsichtig vorgehen. Beim Reinigen darauf achten, dass die Klinge keine Schnittwunden an Händen und Fingern verursacht.
- Gerät niemals ohne Inhalt betreiben, dies könnte zu Schäden am Gerät führen.
- Stellen Sie das Gerät NICHT in die Nähe eines heißen Gas- oder Elektroherds.
- Warten Sie, bis das Gerät vollständig zum Stillstand gekommen ist, bevor Sie den Spritzschutz oder andere Teile abnehmen.
- Das Gerät umfasst keine Teile, die vom Benutzer gewartet werden müssen. Reparieren, zerlegen oder modifizieren Sie das Gerät nicht.

- Nehmen Sie keine eigenmächtigen Umbauten, Reparaturen oder Veränderungen an dem Gerät vor.
- Niemals auf heiße Oberflächen oder in die Nähe von offenen Flammen stellen.
- Niemals Hände, Haare, lose Kleidung oder andere Gegenstände in Kontakt mit den Messern kommen lassen.
- Die Klingen sind extrem scharf für ein optimales Schneid-Ergebnis. Stets mit Vorsicht verwenden.
- Der Behälter sind nicht mikrowellengeeignet und nicht ofenfest.
- Zubehörteile, die nicht im Lieferumfang enthalten sind, dürfen nicht verwendet werden.
- Keine heißen Bestandteile mixen.

Anwendung (#2-#7)

1. Vor erstmaliger Nutzung ist das Gerät am Strom anzuschließen und vollständig zu laden. Während des Ladevorgangs leuchten die LEDs rot und wenn der Vorgang abgeschlossen ist, hört die LED auf zu leuchten (#2). Klinge, Behälter und Spritzschutz (Deckel) vor der erstmaligen Benutzung mit warmen Wasser und mildem Spülmittel reinigen (#3).
2. Die Klingen auf dem Zentrierschaft im Behälter aufsetzen (#4). Die zu verarbeitenden Nahrungsmittel in den Behälter geben (#5). Befüllen Sie den Behälter maximal zu zwei Dritteln.
3. Danach den Spritzschutz auf den Behälter und dann die Motoreinheit aufsetzen (#6). Die Power-Taste betätigen, um den Zerkleinerungsprozess zu starten (#7). Hinweis: die Klingen blockieren, wenn der Behälter überfüllt ist. Entfernen Sie einen Teil des Schnittgutes und starten Sie erneut.
4. Die Taste nach ca. 15 Sekunden loslassen, um einen Durchlauf zu beenden. Die Taste erneut für einen weiteren Durchlauf gedrückt halten, falls die Nahrungsmittel noch nicht genügend fein geschnitten sind. Sobald der gewünschte

Feinheitsgrad erreicht wurde, Power Taste loslassen und warten bis die Klingen zum Stillstand gekommen sind. Anschließend die Motoreinheit, den Spritzschutz sowie die Klingen am Schaft entnehmen und das Schnittgut ausleeren.

5. Behälter, Klingen und Spritzschutz anschließend mit Wasser und mildem Spülmittel reinigen. Alternativ können die Teile auch in der Spülmaschine gereinigt werden.

Reinigung und Pflege

- Den Spritzschutz, die Klingen und den Behälter nach der Benutzung der Maschine sofort reinigen.
- Die Motoreinheit beim Reinigen niemals direkt unter fließendem Wasser abspülen - nur einen weichen und feuchten Lappen verwenden, um das Äußere der Einheit zu reinigen.
- Beim Reinigen, eine ausreichende Menge an Reinigungsmittel in sauberes Wasser geben und mit einem Reinigungslappen säubern. Vorzugsweise warmes Wasser verwenden.
- Die Klingen sind sehr scharf und dürfen nie mit den Händen berührt werden. Um Verletzungen zu vermeiden, sollte das Wasser klar sein, sodass die Klingen beim Reinigen stets gut sichtbar sind.
- Zum Reinigen niemals aggressive oder scheuernde Reinigungsmittel verwenden.
- Nach Reinigung der Maschine alle Teile gut trocknen lassen, bevor die Maschine erneut zusammengesetzt wird. Die Küchenmaschine stets an einem geeigneten Ort aufbewahren.
- Falls das Gerät während längerer Zeit nicht benutzt wird, das Gerät regelmäßig alle drei Monate laden.

Technische Daten:

Input:5V== 1A | Battery:1x Lithium-Ionen 3,7V== 1200mAh 4,44Wh

EN | SAFETY NOTICES

- Read and follow these instructions carefully. If the product is passed on to third parties, these instructions must also be handed over with it.
- This product is a multi-shredder with a rechargeable battery. Please charge fully before first use.
- Make sure the blade is properly installed and can spin freely before adding any ingredients.
- Do not use any sharp objects in conjunction with the appliance, as they can scratch it.
- Never fill the container to any more than two-thirds full.
- The appliance must never be placed in the microwave for heating or in the refrigerator for cooling, as this could damage it.
- Do not use for processing hard foods such as dried pulses, rice or still-frozen foods.
- Wait for the blades to come to a complete standstill before removing the splash guard or other parts.
- Never run the appliance continuously for more than 30 seconds. After running continuously for 30 seconds, leave the machine to rest for 2 minutes before starting it again. A cutting cycle should last for 2 minutes, and be undertaken in 30-second intervals. After three consecutive runs, the machine has to cool down for at least 30 minutes before the next processing can be started - this is the only way to prevent impairment of the service life, and doing so could even extend it.
- The blades are extremely sharp. Never directly touch the cutting edge with your hand. Grasp the spindle to remove or install the blade.
- Do not use steel wool, abrasive cleaning agents, or corrosive liquids

such as methylated spirits or acetone, to clean the appliance. All removable parts (blades, container, splash guard) are dishwasher-safe. Wipe the motor unit with a damp cloth.

- This appliance must not be used by children. Keep the appliance and its power cord out of the reach of children. This appliance should only be used by persons with reduced physical, sensory or mental abilities or lack of experience and knowledge, if they are supervised or have been instructed on the safe use of the appliance and understand the dangers associated with its use.
- This appliance is only suitable for domestic use, and is not intended for commercial use.
- **Warning:** Apply extreme care when removing the blade to clean the container. When cleaning, make sure that the blade does not cut your hands or fingers.
- Never operate the appliance without ingredients inside, as this could damage it.
- DO NOT place the appliance near a hot gas or electric stove.
- Wait until the appliance has come to a complete standstill before removing the splash guard or other parts.
- The appliance is free from parts that require user maintenance. Do not repair, disassemble or modify the appliance.
- Do not make any unauthorized modifications, repairs or changes to the appliance.
- Never place the appliance on hot surfaces or near open flames.
- Never allow hands, hair, loose clothing or other objects to come into contact with the blades.

- The blades are extremely sharp, in order to achieve an optimal cutting result. Always use with caution.
- The containers are not suitable for microwave use, and are not ovenproof.
- Accessories that are not included in the scope of delivery must not be used with the appliance.
- Never blend hot ingredients.

Use (#2-#7)

1. Before using the appliance for the first time, it must be connected to the power supply and fully charged. During the charging process, the LED lights up red, and when the process is complete the LED turns off (#2). Clean the blade, container and splash guard (cover) with warm water and mild detergent before using for the first time (#3).
2. Place the blades on the centring shaft in the container (#4). Put the food to be processed inside the container (#5). Never fill the container to any more than two-thirds full.
3. Then place the splash guard on the container, and after this the motor unit (#6). Press the power button to start the shredding process (#7). Note: The blades will become blocked if the container is overfilled. Remove some of the ingredients to be shredded, and restart the process.
4. After approximately 15 seconds, release the button to end a cycle. Hold down the button again for another cycle if the food has not yet been cut as finely as you want it. As soon as the desired extent of shredding has been reached, release the power button and wait until the blades have come to a standstill. Then remove the motor unit and splash guard, take the blades off the shaft, and empty out the ingredients.
5. Then clean the container, blades and splash guard with water and a mild detergent. Alternatively, the parts can also be cleaned in the dishwasher.

Cleaning and care

- Clean the splash guard, blades and container immediately after using the machine.
- When cleaning the motor unit, never rinse it directly under running water; only ever use a soft, damp cloth to clean the outside of the unit.
- To clean, add a sufficient amount of detergent to clean water, and use this on a cloth to clean. We recommend that you use warm water.
- The blades are very sharp, and should never be touched with your hands. To avoid injuries, make sure that the water is clear, so that the blades are always visible when cleaning.
- Never use aggressive or abrasive cleaning agents for cleaning.
- After cleaning the machine, allow all parts to dry well before reassembling. Always store the appliance in a suitable place.
- If the appliance is not used for an extended period of time, recharge it every three months.

Technical data: Input: 5V $\overline{=}$ 1A | **Battery:** 1x Lithium ion 3.7V $\overline{=}$ 1200mAh 4.44Wh

FR | CONSIGNES DE SÉCURITÉ

- Lire attentivement la présente notice et en respecter les instructions. Si le produit est remis à des tiers, leur remettre également la présente notice.
- Le produit objet de la présente notice est un hachoir multiple avec batterie rechargeable. Charger celle-ci complètement avant la première utilisation.
- S'assurer que la lame est correctement installée et tourne librement avant d'ajouter des ingrédients.
- Ne pas utiliser d'objets pointus car ils pourraient rayer l'appareil.
- Remplir le réservoir collecteur aux deux tiers au maximum.

- Ne mettre l'appareil ni au micro-onde pour le chauffer, ni au réfrigérateur pour le refroidir, car cela pourrait l'endommager.
- Ne pas l'utiliser pour le traitement de denrées alimentaires dures tels que les fruits à coque séchés, du riz ou des alimentés congelés solides.
- Attendre jusqu'à ce que la lame se soit totalement immobilisée avant d'ôter la protection contre les projections ou d'autres pièces.
- Ne pas faire tourner pendant plus de 30 secondes. Après un fonctionnement continu de 30 secondes, laisser la machine reposer pendant 2 minutes avant de la remettre en service. Un cycle de coupe doit durer 2 minutes et avoir lieu à intervalles de 30 secondes. Après trois cycles consécutifs, la machine doit refroidir pendant au moins 30 minutes avant de commencer le traitement suivant. C'est le seul moyen de s'assurer que la durée de vie n'est pas altérée ou peut même être prolongée.
- Les lames sont extrêmement acérées. Ne jamais toucher l'arête de coupe avec la main. Saisir la lame au niveau de la broche pour l'enlever ou l'installer.
- Ne pas utiliser de laine d'acier, de détergents abrasifs ou de liquides corrosifs comme du white spirit ou de l'acétone pour nettoyer l'appareil. Tous les composants amovibles (lames, réservoir, protection contre les projections) passent au lave-vaisselle. Essuyer le bloc moteur avec un chiffon humide.
- Les enfants ne sont pas autorisés à utiliser cet appareil. Tenir l'appareil et le câble d'alimentation hors de portée des enfants. Cet appareil peut être utilisé par des personnes ayant des capacités physiques, sensorielles ou mentales réduites ou un manque d'expérience et de connaissances si elles sont surveillées ou ont été formées à

l'utilisation en toute sécurité de l'appareil et ont compris les risques encourus.

- Cet appareil ne convient qu'à un usage domestique et non à un usage commercial.
- **Avertissement :** faire particulièrement attention lors de l'enlèvement de la lame pour le nettoyage du réservoir. Lors du nettoyage, veiller à éviter toute blessure par coupure des mains et des doigts par la lame.
- Ne jamais faire fonctionner l'appareil sans contenu, sous peine de l'endommager.
- Ne PAS installer l'appareil à proximité d'une cuisinière à gaz ou électrique brûlante.
- Attendre que l'appareil soit complètement à l'arrêt avant de retirer la protection contre les projections ou tout autre composant.
- Cet appareil ne comporte pas de pièce nécessitant un entretien de l'utilisateur. Ne pas réparer l'appareil, ne pas le démonter et ne pas le modifier.
- N'effectuer aucune transformation, réparation ni modification non autorisée sur l'appareil.
- Ne jamais le poser sur des surfaces brûlantes ni à proximité de flammes nues.
- Ne jamais laisser les mains, les cheveux, les vêtements lâches ou d'autres objets entrer en contact avec les lames.
- Les lames sont extrêmement acérées pour un résultat de coupe optimal. Toujours être prudent lors de leur utilisation.
- Le réservoir n'est pas adapté au micro-ondes ni au four.

- Ne pas utiliser d'accessoires non inclus dans la livraison.
- Ne pas mixer d'ingrédients chauds.

Utilisation (#2-#7)

1. L'appareil doit être branché au secteur et chargé totalement avant la première utilisation. Pendant la charge, les LED sont allumées en rouge; elles s'éteignent une fois la procédure terminée (#2). Nettoyer la lame, le réservoir et la protection contre les projections (couvercle) à l'eau chaude et avec un produit vaisselle doux avant la première utilisation (#3).
2. Mettre en place les lames sur la tige de centrage sur le réservoir (#4). Mettre les aliments à traiter dans le réservoir (#5). Remplir le réservoir au maximum aux deux tiers.
3. Placer ensuite la protection contre les projections sur le réservoir et l'unité moteur (#6). Actionner la touche Marche pour démarrer le processus de hachage (#7). Remarque : les lames se bloquent lorsque le réservoir est trop-plein. Retirer une partie des aliments à hacher et redémarrer.
4. Relâcher la touche après env. 15 secondes pour terminer un passage. Maintenir la touche actionnée pour un passage supplémentaire si les aliments ne sont pas encore hachés assez fin. Dès que le degré de finesse souhaité a été atteint, relâcher la touche Marche et attendre jusqu'à ce que les lames se soient immobilisées. Retirer ensuite l'unité moteur, la protection contre les projections ainsi que les lames de la tige et vider les aliments hachés.
5. Puis nettoyer les lames, le réservoir et la protection contre les projections à l'eau avec un produit vaisselle doux. Il est également possible de nettoyer les pièces au lave-vaisselle.

Nettoyage et entretien

- Nettoyer les lames, le réservoir et la protection contre les projections immédiatement après utilisation de la machine.
- Ne jamais laver l'unité moteur directement sous l'eau courant - utiliser uniquement un chiffon doux et humide pour nettoyer l'extérieur de l'unité.

- Lors du nettoyage, mettre une quantité suffisante de détergent dans de l'eau propre et nettoyer avec un chiffon nettoyant. Utiliser de préférence de l'eau chaude.
- Les lames sont très acérées et ne doivent jamais entrer en contact avec les mains. Pour éviter les blessures, l'eau doit être calire de sorte à toujours pouvoir bien voir les lames lors du nettoyage.
- Ne jamais utiliser de produits de nettoyage caustiques ou abrasifs.
- Après le nettoyage de la machine, bien laisser sécher toutes les pièces avant de la réassembler. Toujours conserver le robot culinaire à un endroit approprié.
- Si l'appareil n'est pas utilisé pendant une longue période, rechargez-le régulièrement tous les trois mois.

Spécifications techniques :

Entrée : 5 V \equiv 1 A | **Batterie :** 1x lithium-ion 3,7 V \equiv 1200 mAh 4,44 Wh

IT | INDICAZIONI DI SICUREZZA

- Leggete attentamente queste istruzioni e seguitele. Se il prodotto viene ceduto a terzi, consegnate anche queste istruzioni.
- Questo prodotto è un multi-tritratore con batteria ricaricabile. Si prega di caricare completamente prima del primo utilizzo.
- Assicuratevi che la lama sia installata correttamente e giri liberamente prima di aggiungere gli ingredienti.
- Non usare oggetti appuntiti perché potrebbero graffiare l'unità.
- Non riempire il contenitore di raccolta per più di due terzi.
- Non mettere mai l'apparecchio nel microonde per riscaldarlo o nel frigorifero per raffreddarlo, perché questo potrebbe danneggiarlo.
- Non utilizzare per la lavorazione di cibi duri come legumi secchi, riso o cibi solidi congelati.
- Attendere che le lame si siano fermate completamente prima di

rimuovere il paraspruzzi o altre parti.

- Non lasciar correre per più di 30 secondi. Dopo aver funzionato continuamente per 30 secondi, lasciate riposare la macchina per 2 minuti prima di riavviarla. Un ciclo di taglio dovrebbe essere di 2 minuti e dovrebbe essere fatto a intervalli di 30 secondi. Dopo tre corse consecutive, la macchina deve raffreddarsi per almeno 30 minuti prima di iniziare la lavorazione successiva - solo in questo modo la durata di vita non sarà compromessa o potrà addirittura essere prolungata.
- Le lame sono estremamente affilate. Non toccare mai il tagliente direttamente con la mano. Quando si rimuove o si installa la lama, toccare il mandrino.
- Non usare lana d'acciaio, detergenti abrasivi o liquidi corrosivi come alcool metilico o acetone per pulire l'unità. Tutte le parti rimovibili (lame, contenitore, paraspruzzi) sono lavabili in lavastoviglie. Pulire l'unità motore con un panno umido.
- Non far utilizzare l'apparecchio ai bambini. Tenere l'apparecchio e il rispettivo cavo di alimentazione lontani dalla portata dei bambini. Quest'apparecchio può essere utilizzato da persone con ridotte capacità fisiche, sensoriali o mentali o che non hanno le necessarie esperienze e/o conoscenze solo sotto supervisione o solo se istruiti sull'uso sicuro dell'apparecchio e se ne hanno compreso i rischi connessi.
- Questo apparecchio è adatto solo per uso domestico e non per uso commerciale.
- **Attenzione:** fare molta attenzione quando si rimuove la lama per pulire il contenitore. Quando si pulisce, assicurarsi che la lama non provochi tagli alle mani e alle dita.

- Non mettere mai in funzione l'apparecchio senza il suo contenuto, potrebbe danneggiare l'apparecchio.
- NON posizionare l'apparecchio vicino a una stufa a gas o elettrica calda.
- Attendere che l'apparecchio si sia completamente fermato prima di rimuovere il coperchio o altre parti.
- L'apparecchio non comprende parti che richiedono la manutenzione da parte dell'utente. Non riparare, smontare o modificare l'apparecchio.
- Non effettuare modifiche, riparazioni o trasformazioni non autorizzate dell'apparecchio.
- Non posizionare mai su superfici calde o vicino a fiamme libere.
- Non lasciare mai che mani, capelli, abiti larghi o altri oggetti entrino in contatto con i coltelli.
- Le lame sono estremamente affilate per un risultato di taglio ottimale. Utilizzare sempre con cautela.
- I contenitori non sono adatti per microonde e non sono resistenti al forno.
- Gli accessori non inclusi nella fornitura non devono essere utilizzati.
- Non mescolare i componenti caldi.

Uso (#2-#7)

1. Prima di usare l'unità per la prima volta, deve essere collegata all'alimentazione e completamente carica. Durante il processo di carica, i LED si illuminano di rosso e quando il processo è completato, il LED smette di illuminarsi (#2). Pulire la lama, il contenitore e il paraspruzzi (coperchio) con acqua calda e detergente delicato prima del primo utilizzo (#3).
2. Posizionare le lame sull'albero centrale nel contenitore (#4). Mettere il cibo da lavorare nel contenitore (#5). Riempire il contenitore per non più di due terzi.
3. Poi mettete il paraspruzzi sul serbatoio e poi l'unità motore (#6). Premere il

pulsante di accensione per avviare il processo di triturazione (#7). Nota: le lame si bloccano se il contenitore è troppo pieno. Rimuovere alcune delle talee e ricominciare.

4. Rilasciare il pulsante dopo circa 15 secondi per terminare un ciclo. Tenere premuto il pulsante di nuovo per un altro ciclo se il cibo non è ancora tritato abbastanza finemente. Una volta raggiunta la finezza desiderata, rilasciare il pulsante di accensione e attendere che le lame si siano fermate. Poi togliete il gruppo motore, il paraspruzzi e le lame sull'albero e svuotate il materiale di taglio.
5. Pulire la lama, il contenitore e il paraspruzzi con acqua e detergente delicato. In alternativa è anche possibile lavare tutti i pezzi in lavastoviglie.

Pulizia e manutenzione

- Pulire il paraspruzzi, le lame e il contenitore immediatamente dopo l'uso della macchina.
- Non sciacquare mai l'unità motore direttamente sotto l'acqua corrente durante la pulizia - utilizzare solo un panno morbido e umido per pulire l'esterno dell'unità.
- Quando si pulisce, aggiungere una quantità sufficiente di detergente all'acqua pulita e pulire con un panno. Usare preferibilmente acqua calda.
- Le lame sono molto affilate e non devono mai essere toccate con le mani. Per evitare lesioni, l'acqua deve essere chiara in modo che le lame siano sempre chiaramente visibili durante la pulizia.
- Non usare mai detersivi aggressivi o abrasivi per la pulizia.
- Dopo aver pulito la macchina, lasciate asciugare bene tutte le parti prima di rimontare la macchina. Conservare sempre il robot da cucina in un luogo adatto.
- Se l'unità non viene utilizzata per un lungo periodo di tempo, caricare l'unità regolarmente ogni tre mesi.

Dati tecnici: Input: 5V== 1A | **Battery:** 1x ioni di litio 3,7V== 1200mAh 4,44Wh

NL | VEILIGHEIDSINSTRUCTIES

- Lees deze instructies zorgvuldig en volg ze op. Indien het product aan een derde wordt doorgegeven, gelieve dan ook deze gebruiksaanwijzing te overhandigen.
- Dit product is een multi-versnipperaar met oplaadbare batterij. Gelieve volledig op te laden voor het eerste gebruik.
- Zorg ervoor dat het mes goed geïnstalleerd is en vrij ronddraait voordat u ingrediënten toevoegt.
- Gebruik geen puntige voorwerpen, want die kunnen krassen op het apparaat veroorzaken.
- Vul het opvangreservoir niet meer dan tweederde.
- Plaats het apparaat nooit in de magnetron om het te verwarmen of in de koelkast om het af te koelen, aangezien dit het apparaat kan beschadigen.
- Niet gebruiken voor de verwerking van harde levensmiddelen zoals gedroogde peulvruchten, rijst of vaste diepvriesproducten.
- Wacht tot de messen volledig tot stilstand zijn gekomen alvorens de spatbescherming of andere onderdelen te verwijderen.
- Laat het apparaat niet langer dan 30 seconden draaien. Na 30 seconden continu te hebben gedraaid, laat u het apparaat 2 minuten rusten voordat u het weer opstart. Een snijcyclus moet 2 minuten duren en moet worden uitgevoerd in intervallen van 30 seconden. Na drie opeenvolgende bewerkingen moet de machine ten minste 30 minuten afkoelen alvorens met de volgende bewerking te beginnen - alleen op die manier kan worden gegarandeerd dat de levensduur niet wordt aangetast of zelfs kan worden verlengd.

- De messen zijn uiterst scherp. Raak de snijkant nooit rechtstreeks met uw hand aan. Grijp de as vast bij het verwijderen of installeren van het mes.
- Gebruik geen staalwol, schurende reinigingsmiddelen of bijtende vloeistoffen zoals spiritus of aceton om het toestel te reinigen. Alle verwijderbare onderdelen (messen, bakje, spatbescherming) zijn vaatwasmachinebestendig. Veeg de motorunit af met een vochtige doek.
- Kinderen mogen dit apparaat niet gebruiken. Houd het apparaat en de voedingskabel ervan buiten het bereik van kinderen. Dit apparaat kan worden gebruikt door personen met verminderde lichamelijke, zintuiglijke of geestelijke vermogens of met gebrek aan ervaring en kennis, indien zij onder toezicht staan of instructies hebben gekregen over het veilig gebruik van het apparaat en de gevaren ervan begrijpen.
- Dit apparaat is alleen geschikt voor huishoudelijk en niet voor commercieel gebruik.
- **Waarschuwing:** wees uiterst voorzichtig bij het verwijderen van het mes om het reservoir te reinigen. Let er bij het schoonmaken op dat het mes geen snijwonden aan handen en vingers veroorzaakt.
- Het apparaat mag nooit zonder inhoud worden bediend. Dit kan het apparaat beschadigen.
- Stel het apparaat NOOIT op in de buurt van een warm gasfornuis of een elektrische kookplaat.
- Wacht tot het apparaat helemaal tot stilstand is gekomen voor u de spatbescherming of een ander onderdeel verwijdert.
- Het apparaat bestaat uit kleine onderdelen die door de gebruiker moeten worden onderhouden. Repareer, open of wijzig het apparaat niet zelf.

- Bouw het apparaat niet om, voer geen reparaties uit en wijzig het apparaat niet.
- Plaats het apparaat nooit in de buurt van hete oppervlakken of in de buurt van een open vlam of warmtebron.
- Zorg ervoor dat uw handen, haar of losse kledij of andere zaken nooit in contact komen met de messen.
- Voor een optimale snijervaring zijn de messen bijzonder scherp gemaakt. Wees dus in alle omstandigheden voorzichtig.
- De reservoirs zijn niet geschikt voor de magnetron en niet ovenbestendig.
- Accessoires die niet tot de leveringsomvang behoren, mogen niet worden gebruikt.
- Geen warme bestanddelen mengen.

Gebruik (#2-#7)

1. Voordat u het toestel voor de eerste keer gebruikt, moet het op de stroomvoorziening worden aangesloten en volledig worden opgeladen. Tijdens het opladen lichten de LED's rood op en wanneer het proces is voltooid, stopt de LED met branden (#2). Reinig het mes, het reservoir en de spatbescherming (deksel) met warm water en een mild schoonmaakmiddel vóór het eerste gebruik (#3).
2. Plaats de messen op de centrale as in het reservoir (#4). Voeg de te bewerken voedingsmiddelen toe in het reservoir (#5). Vul het reservoir niet meer dan tweederde.
3. Plaats vervolgens de spatbescherming op het reservoir alsook de motorunit (#6). Druk op de aan/uit-knop om het versnipperen te starten (#7). Opmerking: de messen blokkeren als het reservoir te vol is. Verwijder een deel van de te hakken voedingsmiddelen en start opnieuw.
4. Laat de knop na ca. 15 seconden los om een cyclus te beëindigen. Houd de toets nogmaals ingedrukt voor een nieuwe cyclus als het voedsel nog niet fijn

genoeg gehakt is. Zodra de gewenste fijnheid is bereikt, laat u de aan/uit-knop los en wacht u tot de messen tot stilstand zijn gekomen. Verwijder vervolgens de motoreenheid, de spatbescherming en de messen op de as en haal het gehakte voedsel uit het reservoir.

5. Maak vervolgens de reservoirs, de messen en de spatbescherming schoon met water en een mild afwasmiddel. Eventueel kunnen de verschillende onderdelen ook in de vaatwasser worden afgewassen.

Reiniging en onderhoud

- Reinig het spatscherm, de messen en het reservoir onmiddellijk na gebruik van de machine.
- Spoel de motorunit bij het schoonmaken nooit direct onder stromend water af - gebruik alleen een zachte en vochtige doek om de buitenkant van de unit schoon te maken.
- Voeg bij het schoonmaken voldoende afwasmiddel toe aan schoon water en reinig het met een schoonmaakdoekje. Gebruik bij voorkeur warm water.
- De messen zijn zeer scherp en mogen nooit met de handen worden aangeraakt. Om verwondingen te voorkomen, moet het water helder zijn, zodat de messen bij het schoonmaken altijd goed zichtbaar zijn.
- Gebruik nooit agressieve of schurende reinigingsmiddelen voor het reinigen.
- Laat na het reinigen van de machine alle onderdelen goed drogen alvorens de machine weer in elkaar te zetten. Bewaar de keukenmachine altijd op een geschikte plaats.
- Als het apparaat gedurende lange tijd niet wordt gebruikt, moet u het regelmatig om de drie maanden opladen.

Technische gegevens: Input: 5V= 1A | **batterij:** 1x lithium-ionen 3,7V= 1200mAh 4,44Wh

HU | BIZTONSÁGI TUDNIVALÓK

- Olvassa el figyelmesen és kövesse az utasítást. Ha a terméket

harmadik félnek adja át, kérjük, adja át ezt az utasítást is.

- Ez a termék egy többfunkciós aprítógép újratölthető akkumulátorral. Kérjük, az első használat előtt töltsse fel teljesen.
- A hozzávalók hozzáadása előtt győződjön meg arról, hogy a penge megfelelően van-e felszerelve és szabadon forog-e.
- Ne használjon hegyes tárgyakat, mert azok megkarcolhatják a készüléket.
- Ne töltsse meg a gyűjtőedényt kétharmadnál jobban.
- Soha ne tegye a készüléket a mikrohullámú sütőbe melegítésre vagy a hűtőszekrénybe hűtésre, mert ez károsíthatja azt.
- Ne használja kemény élelmiszerek, például szárított hüvelyesek, rizs vagy szilárd fagyasztott élelmiszerek feldolgozására.
- Várja meg, amíg a pengék teljesen megállnak, mielőtt eltávolítaná a fröccsenésvédőt vagy más alkatrészeket.
- Ne működtesse 30 másodpercnél tovább. Miután 30 másodpercig folyamatosan működött, hagyja a gépet 2 percig pihenni, mielőtt újraindítja. Egy vágási ciklusnak 2 percnél kell lennie, és 30 másodperces időközökkel kell elvégezni. Három egymást követő működtetés után a gépnek legalább 30 percig hűlnie kell a következő feldolgozás megkezdése előtt - ez az egyetlen módja annak, hogy az élettartam ne csökkenjen, vagy akár meg is hosszabbodjon.
- A pengék rendkívül élesek. Soha ne érjen közvetlenül a vágóélhez a kezével. A penge eltávolításakor vagy beszerelésékor fogja meg az orsónál.
- Ne használjon acélgyapotot, csiszoló tisztítószerket vagy maró hatású folyadékokat, például metilalkoholt vagy acetont a készülék tisztításához. Minden levehető alkatrész (pengék, tartály,

fröccsenésvédő) mosogatógépben mosható. A motoregységet egy nedves ruhával törölje le.

- Gyermek nem használhatja ezt a készüléket. Tartsa a készüléket és a tápkábelt gyermekek elől elzárva. Ezt a készüléket csökkent fizikai, érzékszervi vagy szellemi képességekkel rendelkező, illetve tapasztalat és ismeretek hiányában nem rendelkező személyek is használhatják, ha felügyeletet vagy utasítást kaptak a készülék biztonságos használatára vonatkozóan, és megértették a vele járó veszélyeket.
- Ez a készülék csak háztartási használatra alkalmas, kereskedelmi használatra nem.
- **Figyelmeztetés:** Legyen rendkívül óvatos, amikor a tartály tisztításához eltávolítja a pengét. Tisztításkor ügyeljen arra, hogy a penge ne okozzon vágásokat a kezeken és az ujjakon.
- A készüléket soha ne működtesse üres állapotban, mert ez a készülék károsodásához vezethet.
- A készüléket NE tegye forró gáz- vagy villanytűzhely közelébe.
- Várja meg, amíg a készülék teljesen megáll, mielőtt eltávolítaná a fröccsenésvédőt vagy más alkatrészeket.
- A készüléknek nincsenek olyan alkatrészei, amelyeket a felhasználónak kell karbantartania. A készüléket ne javítsa, ne szedje szét vagy ne hajtson végre rajta módosításokat.
- Ne hajtson végre önkényes átalakításokat, javításokat vagy módosításokat a készüléken.
- A készüléket soha ne tegye forró felületekre vagy nyílt láng közelébe.
- Ügyeljen arra, hogy kezei, haja, laza ruházata vagy egyéb tárgyak ne kerüljenek közvetlen kapcsolatba a készülékben található késekkel.

- A pengék rendkívül élesek, hogy a vágás eredménye optimális legyen. Mindig óvatosan használja a készüléket.
- A tartóedényeket tilos mikrohullámú sütőbe és normál sütőbe tenni.
- Ne használjon olyan tartozékokat, amelyek nem tartoznak a szállítási terjedelemben.
- Ne keverje össze a forró összetevőket.

Használat (#2-#7)

1. A készüléket az első használat előtt csatlakoztatni kell a tápegységhez, és teljesen fel kell tölteni. A töltési folyamat során a LED-ek pirosan világítanak, és amikor a folyamat befejeződik, a LED kialszik (#2). Az első használat előtt tisztítsa meg a pengét, a tartályt és a fröccsenésvédőt (fedelet) meleg vízzel és enyhe mosószerrel (#3).
2. Helyezze a pengéket a középső tengelyre a tartályban (#4). Helyezze a feldolgozandó élelmiszert a tartályba (#5). Ne töltse fel a tartályt kétharmadnál jobban.
3. Ezután helyezze a fröccsenésvédőt a tartályra, majd a motoregységet (#6). Nyomja meg a bekapcsológombot az aprítási folyamat elindításához (#7). **Megjegyzés:** a pengék blokkolódnak, ha a tartály túl van töltve. Távolítsa el a vágandó anyag egy részét, és kezdje elölről.
4. A ciklus befejezéséhez kb. 15 másodperc elteltével engedje el a gombot. Nyomja meg és tartsa lenyomva a gombot egy újabb ciklushoz, ha az étel még nem elég finomra aprított. A kívánt finomság elérése után engedje el a bekapcsológombot, és várjon, amíg a pengék megállnak. Ezután távolítsa el a motoregységet, a fröccsenésvédőt és a tengelyen lévő késeket, és ürítse ki a felvagdalt anyagot.
5. Ezután tisztítsa meg a tartályt, a pengéket és a fröccsenésvédőt vízzel és enyhe tisztítószerrel. Alternatív megoldásként az alkatrészek mosogatógépben is tisztíthatók.

Tisztítás és ápolás

- A gép használata után azonnal tisztítsa meg a fröccsenésvédőt, a késeket és a tartályt.
- Tisztításkor soha ne öblítse a motoregységet közvetlenül folyó víz alatt - csak puha és nedves ruhával tisztítsa meg a készülék külsejét.
- Tisztításkor adjon elegendő mennyiségű tisztítószert a tiszta vízhez, és tisztítókendővel tisztítsa meg. Lehetőleg meleg vizet használjon.
- A pengék nagyon élesek, és soha nem szabad kézzel megérinteni őket. A sérülések elkerülése érdekében a víznek tisztának kell lennie, hogy a pengék tisztításkor mindig jól láthatóak legyenek.
- A tisztításhoz ne használjon agresszív vagy karcoló hatású tisztítószert.
- A gép tisztítása után hagyja, hogy minden alkatrész alaposan megszáradjon, mielőtt újra összeszerelné a gépet. Az élelmiszer-feldolgozót mindig megfelelő helyen tárolja.
- Ha a készüléket hosszabb ideig nem használja, három havonta, rendszeresen töltsse fel a készüléket.

Műszaki adatok:

Input: 5V \equiv 1A | **Battery:** 1x Lithium-Ionen 3,7V \equiv 1200mAh 4,44Wh

CZ | BEZPEČNOSTNÍ POKYNY

- Pozorně si přečtěte tento návod a řiďte se jím. Pokud by byl přístroj předán třetím osobám, předejte s ním i tento návod.
- Tento produkt je univerzální sekáček s dobíjecí baterií. Před prvním použitím prosím úplně nabijte.
- Před přidáním přísad se ujistěte, že je čepel správně nainstalovaná a volně se otáčí.
- Nepoužívejte ostré předměty, protože by mohly přístroj poškrabat.
- Plňte záchytnou nádobu max. do dvou třetin.

- Příklad nesmí být k ohřátí vkládán do mikrovlnné trouby nebo k chlazení do chladničky, protože přitom by se mohl přístroj poškodit.
- Nepoužívejte ke zpracování tvrdých potravin jako sušených luštěnin, rýže nebo hluboce zmrazených pokrmů.
- Před sejmutím ochrany proti rozstříku nebo jiných dílů vyčkejte, než se čepele úplně zastaví.
- Nenechávejte v chodu déle než 30 sekund. Po nepřetržitém chodu po dobu 30 sekund, nechte přístroj před opětovným uvedením do provozu 2 minuty odpočinout. Jeden cyklus krájení by měl činit 2 minuty a probíhat v 30 sekundových intervalech. Po třech po sobě následujících pracovních cyklech je nutné nechat přístroj před zahájením dalšího zpracování minimálně 30 minut vychladnout - jen tak nebude zkráceny jeho životnost nebo se dokonce prodlouží.
- Čepele jsou velmi ostré. Řezné hrany se nikdy nedotýkejte přímo rukou. Při odstraňování nebo instalaci čepele ji uchopte za vřeteno.
- K čištění přístroje nepoužívejte drátěnky, abrazivní čisticí prostředky nebo korozivně působící kapaliny jako líh nebo aceton. Všechny vyjímatelné díly (čepele, nádobu, ochranu proti rozstříku) lze mýt v myčce na nádobí. Motorovou jednotku otřete vlhkou utěrkou.
- Tento spotřebič nesmí používat děti. Spotřebič a jeho napájecí kabel uchovávejte mimo dosah dětí. Tento spotřebič mohou používat osoby se sníženými fyzickými, smyslovými nebo duševními schopnostmi nebo osoby s nedostatečnými zkušenostmi a znalostmi, pokud jim byl poskytnut dohled nebo byly poučeny o používání spotřebiče bezpečným způsobem a rozumí souvisejícím nebezpečím.
- Tento přístroj je vhodný jen pro použití v domácnosti a ne pro průmyslové použití.

- **Výstraha:** Při snímání čepele za účelem čištění nádoby postupujte maximálně opatrně. Při čištění dbejte na to, aby čepel nezpůsobila pořezání rukou a prstů.
- Příklad nikdy neprovozujte bez obsahu, to by mohlo způsobit poškození přístroje.
- NENECHÁVEJTE přístroj v blízkosti horkého plynového nebo elektrického sporáku.
- Před sejmutím ochrany proti rozstříku nebo jiných dílů vyčkejte, než se přístroj úplně zastaví.
- Příklad neobsahuje žádné díly, které by vyžadovaly údržbu uživatelem. Příklad neopravujte, nerozebírejte ani neupravujte.
- Neprovádějte samovolné přestavby, opravy nebo změny přístroje.
- Nikdy produkt nestavte na horké plochy nebo do blízkosti otevřeného ohně.
- Vždy se vyvarujte kontaktu rukou, vlasů, volného oděvu nebo jiných předmětů kontaktu s noži.
- Čepele jsou extrémně ostré za účelem optimálního výsledku krájení. Při použití produktu vždy buďte opatrní.
- Nádoba není vhodná do mikrovlnné trouby a do trouby na pečení.
- Nepoužívejte příslušenství, které není součástí dodávky.
- Nemíchejte horké přísady.

Použití (#2-#7)

1. Před prvním použitím je nutné přístroj zapojit do el. proudu a úplně nabít. Během nabíjení svítí LED červeně, a pokud je proces dokončen, LED zhasne (#2). Čepel, nádobu a ochranu proti rozstříku (víko) před prvním použitím omyjte teplou vodou a jemným mycím prostředkem (#3).

2. Nasad'te čepel na středící dřík v nádobě (#4). Vložte do nádoby zpracovávané potraviny (#5). Plňte nádobu maximálně do dvou třetin.
3. Poté nasad'te ochranu proti rozstříku na nádobu, a poté motorovou jednotku (#6). Stiskněte tlačítko Power ke spuštění procesu krájení (#7).
Upozornění: pokud je nádoba přeplněná, čepel se zablokuje. Odstraňte část krájených potravin a spus'te přístroj znovu.
4. Tlačítko po cca 15 sekundách k ukončení chodu uvolněte. Držte tlačítko k dalšímu chodu znovu stisknuté, pokud potravina ještě není dostatečně jemně nakrájená. Jakmile je dosažen požadovaný stupeň jemnosti, tlačítko Power uvolněte a vyčkejte, než se čepel zastaví. Následně vyjměte motorovou jednotku, sejměte ochranu proti rozstříku, čepel z dříku a vyprázdněte nakrájenou potravinu.
5. Nádobu, čepel a ochranu proti rozstříku následně omyjte vodou a jemným mycím prostředkem. Alternativně lze všechny díly mýt i v myčce na nádobí.

Čištění a péče

- Ochranu proti rozstříku, čepel a nádobu po použití přístroje ihned očistěte.
- Motorovou jednotku při čištění nikdy neoplachujte přímo pod tekoucí vodou - k čištění vnější jednotky použijte jen měkké a vlhké utěrky.
- Při čištění přidejte do čisté vody dostatečné množství čisticího prostředku a čištění provádějte čisticí utěrkou. Přednostně používejte teplou vodu.
- Čepel jsou velmi ostré a je zakázáno se jich dotýkat rukama. Aby se zabránilo zranění, měla by být voda čistá tak, aby byly čepel při čištění vždy dobře viditelné.
- Nepoužívejte k čištění nikdy agresivní nebo drhnoucí čisticí prostředky.
- Po vyčištění přístroje nechte všechny díly před jeho opětným sestavením dobře uschnout. Uchovávejte kuchyňský přístroj vždy na vhodném místě.
- Pokud se přístroj delší dobu nepoužívá, pravidelně ho každé tři měsíce nabíjejte.

Technické údaje: Input: 5V === 1A | Battery: 1x Lithium-Ionen 3,7V === 1200mAh
4,44Wh

Záruka: Na tento výrobek se vztahuje neomezená dvouletá záruka na všechny vady z výroby a na vady materiálu. Tato záruka nijak neovlivňuje vaše zákonná práva.

SK | **BEZPEČNOSTNÉ POKYNY**

- Pozorne si prečítajte tieto pokyny a dodržiavajte ich. V prípade postúpenia produktu tretím osobám odovzdajte aj tento návod.
- Tento produkt je multiskartovačka s nabíjateľnou batériou. Pred prvým použitím úplne nabite.
- Pred pridaním prísad sa uistite, že je čepeľ správne nainštalovaná a voľne sa otáča.
- Nepoužívajte žiadne ostré predmety, pretože môžu poškriabať zariadenie.
- Naplňte zbernú nádobu do dvoch tretín.
- Prístroj sa nikdy nesmie vkladať do mikrovlnnej rúry na ohrev alebo do chladničky na chladenie, pretože by mohlo dôjsť k poškodeniu prístroja.
- Nepoužívajte na spracovanie tvrdých potravín, ako sú sušené strukoviny, ryža alebo tuhé mrazené potraviny.
- Pred odstránením ochrany proti vystreknutiu alebo iných častí počkajte, kým sa nože úplne nezastavia.
- Nenechávajte ho bežať dlhšie ako 30 sekúnd. Po 30 sekundách nepretržitého chodu nechajte stroj pred opätovným spustením 2 minúty odpočívať. Rezací cyklus by mal trvať 2 minúty a mal by prebiehať v 30-sekundových intervaloch. Po troch po sebe idúcich chodoch musí stroj pred spustením ďalšieho spracovania aspoň 30 minút vychladnúť - len tak sa životnosť nezhorší alebo sa dokonca môže predĺžiť.
- Čepele sú mimoriadne ostré. Nikdy sa nedotýkajte reznej hrany priamo rukou. Pri demontáži alebo inštalácii kotúča uchopte hriadeľ.
- Na čistenie zariadenia nepoužívajte oceľovú vlnu, abrazívne čistiace prostriedky ani korozívne kvapaliny, ako je metylalkohol alebo acetón.

Všetky odnímateľné časti (čepele, nádoby, ochrana proti vystreknutiu) je možné umývať v umývačke riadu. Jednotku motora utrite vlhkou utierkou.

- Tento spotrebič nesmú používať deti. Spotrebič a jeho napájací kábel uchovávajú mimo dosahu detí. Tento spotrebič môžu používať osoby so zníženými fyzickými, zmyslovými alebo duševnými schopnosťami alebo s nedostatočnými skúsenosťami a znalosťami, ak boli pod dohľadom alebo boli poučené o používaní spotrebiča bezpečným spôsobom a rozumejú príslušným rizikám.
- Toto zariadenie je vhodné len na domáce použitie a nie na komerčné použitie.
- **Výstraha:** Pri vyberaní čepele na čistenie nádoby buďte mimoriadne opatrní. Pri čistení dbajte na to, aby vám čepeľ neporezala ruky alebo prsty.
- Nikdy nespúšťajte prístroj bez obsahu, pretože by to mohlo prístroj poškodiť.
- NEUMIESTŇUJTE prístroj do blízkosti horúceho plynového alebo elektrického sporáka.
- Pred odstránením ochrany proti vystreknutiu alebo iných častí počkajte, kým sa zariadenie úplne nezastaví. Prístroj neobsahuje žiadne komponenty, ktoré vyžadujú údržbu používateľa. Prístroj neopravujte, nerozoberajte ani neupravujte.
- Na prístroji nevykonávajte žiadne neoprávnené úpravy, opravy ani zmeny.
- Prístroj nikdy neumiestňujte na horúce povrchy alebo blízko otvoreného ohňa.
- Nikdy nedovoľte, aby sa ruky, vlasy, voľné oblečenie alebo iné

- predmety dostali do kontaktu s nožmi.
- Čepele sú mimoriadne ostré, aby sa dosiahol optimálny výsledok krájania. Vždy ich používajte opatrne.
 - Nádoba nie sú vhodná do mikrovlnnej rúry a nie je ohňovzdorná.
 - Nepoužívajte príslušenstvo, ktoré nie je súčasťou dodávky.
 - Nemiešajte horúce prísady.

Používanie (#2-#7)

1. Pred prvým použitím musí byť zariadenie pripojené k zdroju napájania a plne nabité. Počas procesu nabíjania sa LED diódy rozsvietia na červeno a po dokončení procesu LED prestane svietiť (#2). Pred prvým použitím očistite čepeľ, nádobu a ochranu proti vystreknutiu (kryt) teplou vodou a jemným čistiacim prostriedkom (#3).
2. Umiestnite čepele na centrovací hriadel' v nádobe (#4). Vložte potraviny na spracovanie do nádoby (#5). Nádobu naplňte maximálne do dvoch tretín.
3. Potom umiestnite ochranu proti vystreknutiu na nádobu a potom motorovú jednotku (#6). Stlačením tlačidla napájania spustíte proces skartovania (#7).
Upozornenie: čepele sa pri preplnení nádoby zablokujú. Odstráňte časť odrezkov a začnite znova.
4. Uvoľnite tlačidlo po približne 15 sekundách na ukončenie cyklu. Podržte tlačidlo znova pre ďalší cyklus, ak potraviny ešte neboli dostatočne jemne nakrájané. Hneď ako sa dosiahne požadovaný stupeň jemnosti, uvoľnite tlačidlo napájania a počkajte, kým sa nože nezastavia. Potom odstráňte motorovú jednotku, ochranu proti vystreknutiu a nože na hriadeli a vyprázdňte odrezky.
5. Potom vyčistite nádobu, čepele a ochranu proti vystreknutiu s jemným čistiacim prostriedkom. Alternatívne je možné diely vyčistiť aj v umývačke riadu.

Čistenie a starostlivosť

- Ihneď po použití stroja vyčistite ochranu proti vystreknutiu, čepele a nádobu.
- Pri čistení motorovej jednotky ju nikdy neoplachujte priamo pod tečúcou vodou -

- na čistenie vonkajšej časti jednotky používajte iba mäkkú navlhčenú handričku.
- Pri čistení pridajte dostatočné množstvo saponátu do čistej vody a očistite čistiacou handričkou. Prednostne používajte teplú vodu.
 - Čepele sú veľmi ostré a nikdy by ste sa ich nemali dotýkať rukami. Aby ste predišli zraneniam, voda by mala byť číra, aby čepele boli pri čistení vždy dobre viditeľné.
 - Na čistenie nikdy nepoužívajte agresívne alebo abrazívne čistiace prostriedky.
 - Po vyčistení stroja nechajte pred opätovným zložením stroja všetky diely dobre vyschnúť. Kuchynský robot vždy uchovávajte na vhodnom mieste.
 - Ak sa zariadenie dlhší čas nepoužíva, nabíjajte ho pravidelne každé tri mesiace.

Technické údaje: Input: 5V== 1A | **Battery:** 1x Lithium-Ionen 3,7V== 1200mAh
4,44Wh

Záruka: Na tento výrobok sa vzťahuje neobmedzená dvojročná záruka na všetky vady výroby a materiálu. Táto záruka nijako neovplyvňuje vaše zákonné právo.

RO | **INDICAȚII DE SIGURANȚĂ**

- Citiți cu atenție aceste instrucțiuni și respectați-le. Dacă produsul se dă unui terț, adaugați și aceste instrucțiuni.
- La acest produs este vorba de un multi tocător, cu acumulator reîncărcabil. Încărcați complet înainte de prima utilizare.
- Asigurați-vă că lamele sunt instalate corect, și se rotesc liber, înainte de a adauga componentele.
- Nu se vor utiliza obiecte ascuțite, deoarece acestea pot zgâria aparatul.
- Umpleți recipientul la max două treimi.
- Aparatul nu este permis a fi încălzit la cuptorul cu microunde sau să fie pus în frigider pentru răcire, deoarece aparatul poate fi deteriorat.

- Nu se va utiliza pentru prelucrarea de alimente dure, precum leguminoase uscate, orez sau alimente solide congelate.
- Așteptați până când lamele s-au oprit complet, înainte de îndepărta capacul sau alte piese.
- Nu se va utiliza mai mult de 30 secunde. După un mers continuu de 30 de secunde, aparatul se lasă 2 minute, înainte de fi reutilizat. Ciclul de tăiere ar trebui să fie de 2 minute, și să aibă loc la intervale de 30 de secunde. După trei utilizări consecutive, aparatul se lasă să se răcească, cel puțin 30 de minute, înainte de următoarea prelucrare - astfel durabilitatea nu este redusă sau chiar poate fi prelungită.
- Lamele cuțitelor sunt extrem de ascuțite. Tăișul nu se va atinge niciodată cu mâna. La scoterea sau instalarea lamei, se apucă de ax.
- Nu se va folosi pentru curățarea aparatului burete de sârmă, lichide corozive sau detergenți abrazivi precum combustibili sau acetonă. Toate componentele detașabile (cuțite, recipient, protecția la stropire) se pot spăla la mașină. Ștergeți unitatea motor cu o lavetă curată, umedă.
- Copii nu trebuie să folosească acest aparat. Păstrați aparatul și cablul de alimentare al acestuia departe de copii. Acest aparat poate fi utilizat de persoane cu capacități fizice, senzoriale sau mentale reduse sau cu lipsă de experiență și cunoștințe, dacă acestea au fost supravegheate sau instruite cu privire la utilizarea aparatului în condiții de siguranță și dacă înțeleg pericolele implicate.
- Acest aparat este indicat pentru uzul casnic și nu pentru utilizare profesională.

- **Avertizare:** La scoaterea cuțitului pentru a fi curățat recipientul se va proceda cu atenție sporită. Se va acorda atenție la curățare, ca lamele să nu producă tăieturi la mâini și degete.
- Nu exploatați niciodată aparatul fără conținut, acest lucru ar putea duce la deteriorarea aparatului.
- NU așezați aparatul în apropierea unei plite fierbinți pe gaz sau electrice.
- Așteptați până când aparatul s-a oprit complet, înainte de îndepărta capacul sau alte piese.
- Aparatul nu conține piese care să fie întreținute de utilizator. Nu reparați, dezmembrați sau modificați aparatul.
- Nu efectuați modificări sau reparații neautorizate la aparat.
- Nu-l așezați niciodată pe suprafețe fierbinți sau în apropierea flăcărilor deschise.
- Niciodată să nu lăsați mâinile, părul, îmbrăcămintea lejeră sau alte obiecte să ajungă în contact cu cuțitele.
- Lamele sunt extrem de ascuțite pentru un rezultat optim de tăiere. Folosiți întotdeauna cu atenție.
- Recipientele nu sunt recomandate pentru cuptorul cu microunde.
- Nu utilizați accesorii care nu sunt incluse în pachetul de livrare.
- Nu amestecați ingredientele fierbinți.

Aplicație (#2-#7)

1. Înainte de prima utilizare se conectează la tensiune și se încarcă complet. Pe durata încărcării LED-urile luminează roșu iar când ciclul este terminat, LED-urile

nu mai luminează (#2). Lamele, recipientul și protecția la stropire (capacul) se vor curăța înainte de prima utilizare, cu apă caldă și un detergent blând (#3).

2. Lamele se poziționează pe știftul de centrare din recipient (#4). Alimentele pentru prelucrare se introduc în recipient (#5). Umpleți recipientul cu maxim două treimi.
3. Se pune apoi capacul și după unitatea motor (#6). Se apasă butonul de tensiune, pentru a porni procesul de tocare (#7).

Indicație: lamele se blochează atunci când recipientul este supraplin. Îndepărtați o parte din materialul pentru tocat și reporniți.

4. Butonul se eliberează după circa 15 secunde, pentru a se încheia un ciclu. Pentru un alt ciclu se ține apăsat butonul din nou, dacă alimentele nu au fost mărunțite îndeajuns. De îndată ce s-a obținut gradul de tocare dorit, se eliberează butonul de tensiune și se așteaptă pînă când se opresc lamele. Ulterior unitatea motor, protecția la stropire cât și lamele se scot pentru a se goli materialul tocat.
5. Recipientul, lamele și protecția la stropire se curăță ulterior cu apă și un detergent moale. Alternativ pot fi curățate și toate piesele în mașina de spălat

Curățare și îngrijire

- Protecția la stropire, lamele și recipientul mașinii se curăță imediat după utilizare.
- Unoitatea motor la curățare nu se pune sub jet de apă - se utilizează numai o lavetă umedă și moale, pentru a curăța exteriorul unității.
- La curățare, se utilizează o cantitate suficientă de detergent în apă curată și su curăță cu o lavetă curată. Este de preferat utilizarea de apă caldă.
- Lamele sunt foarte ascuțite și nu trebuie atinse cu mâinile. Pentru a evita rănirile, apa trebuie să fie limpede, așa încât lamele la curățare să fie foarte vizibile.
- Niciodată să nu folosiți pentru curățare soluții de curățat corozive sau abrazive.
- După curățare toate elementele aparatului se vor lăsa la uscat, înainte ca aparatul să fie remontat. Aparatele de bucătărie se vor păstra într-un loc adecvat.
- Dacă aparatul nu este utilizat pentru o perioadă mai lungă, va fi încărcat de regulă la fiecare trei luni.

Date tehnice: Input:5V=== 1A | Battery:1x Lithium-Ionen 3,7V=== 1200mAh 4,44Wh

DE: Haftungsansprüche gegen die Firma Mediashop, welche sich auf Schäden (außer im Falle der Verletzung des Lebens, des Körpers oder der Gesundheit einer Person, sogenannten Personenschäden), materieller oder ideeller Art beziehen, die durch die Nutzung oder Nichtnutzung der dargebotenen Informationen bzw. durch die Nutzung fehlerhafter und unvollständiger Informationen seitens Dritter verursacht wurden, sind grundsätzlich ausgeschlossen, sofern seitens Mediashop kein nachweislich vorsätzliches oder grob fahrlässiges Verschulden vorliegt. **HU:** A Mediashop cég ellen anyagi vagy szellemi természetű, a rendelkezésre bocsátott információk felhasználása vagy fel nem használása nyomán, ill. harmadik fél részéről nem megfelelő és nem teljes információk miatt keletkező károokra vonatkozó felelősségi kárigény érvényesítése (az emberi élet, test vagy egészség sérülésének esetét kivéve) alapvetően kizárt, amennyiben a Mediashop részéről nem áll fenn bizonyíthatóan szándékos vagy durva gondatlanságból eredő vétség. **CZ:** Nároky na ručení vůči firmě Mediashop vztahující se na škody (s výjimkou v případě usmrcení, zranění nebo poškození zdraví osob, takzvaná poškození zdraví), materiální nebo nemateriální povahy, které byly způsobeny využitím nebo nevyužitím poskytnutých informací, resp. využitím chybných a neúplných informací ze strany třetích subjektů, jsou zásadně vyloučeny, pokud ze strany firmy Mediashop nedošlo k průkazně úmyslnému zavinění nebo k zavinění z hrubé nedbalosti. **SK:** Nároky na zodpovednosť voči spoločnosti Mediashop, ktoré sa týkajú škôd (okrem prípadu poranenia života, tela alebo ujmy na zdraví osoby, takzvaných osobných škôd), materiálnej alebo nehmotnej povahy, spôsobených používaním alebo nepoužívaním informácie poskytnuté alebo Použitím nesprávnych a neúplných informácií tretími stranami sú zásadne vylúčené, pokiaľ sa nedá dokázať, že spoločnosť Mediashop konala úmyselne alebo z hrubej nedbanlivosti. **RO:** Reclamațiile de răspundere față de societatea Mediashop, care se referă la daune (cu excepția cazului de vătămare a vieții, integrității corporale sau sănătății unei persoane, așa numitele vătămări ale persoanei), materiale sau de tip ideal, care au fost cauzate de folosirea sau nefolosirea informațiilor prezentate respectiv prin folosirea informațiilor defectuoase și incomplete din partea terților, sunt excluse din principiu, în măsura în care din partea Mediashop nu este prezentată o vină legal dovedită sau vină din neglijență.



DE: Dieses Symbol bedeutet, dass Elektro- und Elektronikgeräte bzw. Batterien und Akkumulatoren nicht mit dem normalen Hausmüll entsorgt werden dürfen. Sie sind gesetzlich dazu verpflichtet, diese am Ende seiner Lebensdauer unentgeltlich zu einer öffentlich-rechtlichen

Sammelstelle oder Vertreibern im Sinne des Elektrogesetzes eingerichteten Sammelstellen abgeben zum Recycling von elektrischen und elektronischen Geräten bringen und Lampen sowie Batterien und Akkus im entladenen Zustanden, welche nicht vom Gerät fest umschlossen sind und zerstörungsfrei entnommen werden können, zu trennen und vorgesehenen Entsorgung zuzuführen. Verwenden Sie, wenn möglich wiederaufladbare Batterien anstelle von Einwegbatterien. Die Wiederverwertung und das Recycling von Altgeräten ist ein wichtiger Beitrag zum Schutz unserer Umwelt. Bei einer unsachgemäßen Entsorgung können giftige Inhaltsstoffe in die Umwelt gelangen, die gesundheitsschädigende Wirkungen auf Menschen, Tiere und Pflanzen haben. Batterien mit erhöhtem Schadstoffgehalt sind zudem mit den folgenden

Zeichen gekennzeichnet: Cd=Cadmium, Hg=Quecksilber, Pb=Blei. Verbraucher sind selbst verantwortlich, personenbezogene Daten vom Gerät zu löschen. | **EN:** This symbol means that such electrical equipment or batteries must not be disposed of with normal household waste. You are legally obliged to hand in such items - free of charge - to a public collection point or distributor-created collection point for the recycling of electrical devices and expired bulbs and batteries within the scope of the Electrical and Electronic Equipment Act that are not encapsulated by or fixed into the appliance, and can be removed or separated from the appliance non-destructively, for disposal at the end of their service life. Use rechargeable batteries instead of single-use batteries wherever possible. The recovery and recycling of old appliances makes an important contribution to protecting our environment. Improper disposal can result in toxic substances being released into the environment, which can have harmful effects upon people, animals and plants. Batteries with an increased pollutant content are also marked with the following symbols: Cd = cadmium, Hg = mercury, Pb = lead. Consumers are themselves responsible for deleting any personal data from appliances. | **FR:** Ce symbole signifie que les appareils électriques et électroniques ainsi que les piles et accumulateurs ne doivent pas être jetés avec les déchets ménagers ordinaires. Vous êtes légalement tenu de les ramener gratuitement, à la fin de leur durée de vie, au distributeur ou à un point de collecte public officiel consacré, selon la loi sur les équipements électriques et électroniques, au recyclage d'appareils électriques et électroniques et de séparer et d'éliminer les lampes, les piles et les accumulateurs à l'état déchargé qui ne sont pas solidement fixés à l'appareil et peuvent être retirés sans être détruits. Utilisez, dans la mesure du possible, des piles rechargeables plutôt que des piles à usage unique. La réutilisation et le recyclage des appareils usagés sont une contribution importante à la protection de l'environnement. En cas d'élimination incorrecte, des composants toxiques peuvent être libérés dans l'environnement et avoir des effets nocifs sur la santé des personnes, des animaux et des plantes. Les piles avec une teneur élevée en substances nocives sont en outre marquées des signes suivants : Cd=cadmium, Hg=mercure, Pb=plomb. Les consommateurs sont eux-mêmes responsables de la suppression des données personnelles de l'appareil. | **IT:** Questo simbolo significa che le apparecchiature elettriche ed elettroniche o le batterie e gli accumulatori non devono essere smaltiti con i normali rifiuti domestici. Sei legalmente obbligato a consegnarli gratuitamente a un punto di raccolta o distributore pubblico alla fine della loro vita. Smaltire presso i punti di raccolta predisposti ai sensi della legge sulle apparecchiature elettriche ed elettroniche portare i dispositivi elettrici ed elettronici per il riciclaggio e separare le lampade, le batterie e gli accumulatori scarichi, che non sono saldamente racchiusi dal dispositivo e possono essere rimossi senza distruggerli, e smaltirli

come previsto. Quando possibile, utilizzare batterie ricaricabili anziché batterie monouso. Il riciclaggio di vecchi dispositivi è un importante contributo alla protezione del nostro ambiente. Lo smaltimento improprio può comportare il rilascio nell'ambiente di sostanze tossiche che possono avere effetti nocivi su persone, animali e piante. Le batterie a maggior contenuto di inquinanti sono inoltre contrassegnate dai seguenti simboli: Cd=cadmio, Hg=mercurio, Pb=piombo. I consumatori sono responsabili della cancellazione dei dati personali dall'apparecchio. | **NL:** Dit symbool betekent dat elektrische en elektronische apparatuur of batterijen en accu's niet met het normale huisvuil mogen worden weggegooid. U bent wettelijk verplicht om ze aan het einde van hun levensduur kosteloos terug te brengen naar een publiek inzamelpunt of distributeurs inzake de Wet op de elektrische en elektronische apparatuur voor de recycling van elektrische en elektronische apparaten en om lampen en batterijen en accu's, die niet stevig door het apparaat zijn ingesloten en niet-destructief kunnen worden verwijderd zonder lading te scheiden, en weg te gooien. Gebruik waar mogelijk oplaadbare batterijen in plaats van batterijen voor eenmalig gebruik. Het hergebruik en de recycling van oude apparaten vormen een belangrijke bijdrage aan de bescherming van ons milieu. Door ondeskundige verwijdering kunnen giftige stoffen in het milieu terecht komen, die schadelijke gevolgen kunnen hebben voor mens, dier en plant. Batterijen met een verhoogd gehalte aan schadelijke stoffen zijn ook gemarkeerd met de volgende symbolen: Cd=cadmium, Hg=kwik, Pb=lood. Consumenten zijn zelf verantwoordelijk voor het verwijderen van persoonlijke gegevens van het apparaat. | **HU:** Ez a szimbólum azt jelenti, hogy az elektromos és elektronikai készülékeket, ill. az elemeket és akkumulátorokat tilos a szokványos háztartási szeméttel együtt kidobni. Önnek törvényben előírt kötelessége, hogy a készüléket élettartamának végén térítésmentesen leadja egy, az elektromos készülékekre vonatkozó törvény értelmében létrehozott nyilvános-törvényes gyűjtőhelyen vagy forgalmazónál, ahol elektromos és elektronikai készülékek újrahaznosításával foglalkoznak, és ahol lámpák, valamint töltetlen állapotú, a készülékekből roncsolásmentesen eltávolítható elemek és akkumulátorok kivételét, eltávolítását és tervezett hulladékkezelését végzik. Amennyiben lehetőség van rá, ne eldobható, hanem újratölthető elemeket használjon. A régi készülékek ismételt értékesítése és újrahaznosítása jelentősen hozzájárul környezetünk védelméhez. Szakszerűtlen hulladékkezelés esetén olyan mérgező anyagok kerülhetnek a környezetbe, amelyek az emberek, állatok és növények egészségére káros hatást fejthetnek ki. A magasabb károsanyag-tartalmú elemek a következő jelzésekkel vannak ellátva: Cd=kadmium, Hg=higany, Pb=ólom. A felhasználók maguk felelnek azért, hogy személyes adataikat eltávolítsák a készülékről. | **CZ:** Tento symbol znamená, že elektrické a elektronické přístroje, resp. baterie a akumulátory nesmí být likvidovány společně s běžným domovním odpadem. Ze zákona jste

povinni, je po skončení jejich životnosti bezplatně odevzdat na veřejném sběrném místě nebo u distributorů, zřízených ve smyslu zákona o elektrických a elektronických zařízeních k recyklaci elektrických a elektronických přístrojů a žárovky, baterie a akumulátory, které nejsou pevně uzavřeny v přístroji a je možné je bez zničení vyjmout, odpojit a odevzdat za účelem stanovené likvidace. Pokud je to možné, použijte dobíjecí baterie místo jednorázových. Opětné využití a recyklace použitých přístrojů zásadně přispívají k ochraně našeho životního prostředí. V případě nesprávné likvidace mohou do životního prostředí unikat obsažené jedovaté látky, které mají zdraví škodlivé účinky na lidi, zvířata i rostliny. Baterie se zvýšeným obsahem škodlivých látek jsou navíc označeny následujícími znaky: Cd=kadmium, Hg=rtuť, Pb=olovo. Za vymazání osobních dat z přístroje jsou odpovědní samotní spotřebitelé. | **SK:** Tento symbol znamená, že elektrické a elektronické přístroje alebo batérie a akumulátory sa nesmú likvidovať spolu s bežným domovým odpadom. Po skončení životnosti ste zo zákona povinní bezplatne ich odovzdať na verejnom zbernom mieste alebo distribútorom zriadeným v súlade so zákonom o elektrických a elektronických zariadeniach na recykláciu elektrických a elektronických zariadení a oddeliť a zlikvidovať vybité žiarivky, batérie a akumulátory, ktoré nie sú pevne zabudované v spotrebiči a dajú sa vybrať bez toho, aby sa zničili. Ak je to možné, namiesto jednorazových batérií používajte nabíjateľné batérie. Opätovným zhodnotením a recykláciou starých prístrojov významne prispievate k ochrane životného prostredia. V prípade nesprávnej likvidácie sa môžu toxické zložky uvoľniť do životného prostredia a spôsobiť nepriaznivé účinky na zdravie ľudí, zvierat a rastlín. Batérie so zvýšeným obsahom škodlivín sú označené aj týmito symbolmi: Cd = kadmium, Hg = ortuť, Pb = olovo. Za vymazanie osobných údajov z prístroja sú zodpovední spotrebiteľia. | **RO:** Acest simbol indică faptul că nu este permis ca aparaturile electrice și electronice, resp. bateriile și acumulatorii să fie eliminate împreună cu deșeur casnic menajer. Sunteți obligat prin lege ca la sfârșitul duratei de viață a acestora să le predați gratuit la distribuitorii autorizați sau la punctele publice de colectare înființate conform legilor în vigoare privind echipamentele electrice și electronice în vederea reciclării acestora, iar lămpile, bateriile și acumulatorile descărcate, care nu sunt fixate/incastrate pe/in aparat să le demontați fără a le distruge și să le eliminați conform prevederilor legale în vigoare. Dacă este posibil utilizați baterii reîncărcabile în locul celor de unică folosință. Recuperarea și reciclarea aparatelor vechi reprezintă o contribuție importantă la protejarea mediului. Eliminarea necorespunzătoare poate duce la eliberarea de substanțe toxice în mediu, care pot avea efecte dăunătoare asupra oamenilor, animalelor și plantelor. Bateriile care conțin o cantitate mare de substanțe toxice, poluante sunt marcate cu următoarele simboluri: Cd=cadmiu, Hg=mercur, Pb=plumb. De asemenea cade în responsabilitatea consumatorilor să ștergă datele cu caracter personal de pe aparat.

CE **DE:** Dieses Produkt entspricht den Europäischen Richtlinien. **EN:** This product complies with the European directives. **FR:** Ce produit satisfait aux normes européennes. **IT:** Questo prodotto è conforme alle normative europee. **NL:** Dit product voldoet aan de Europese richtlijnen. **HU:** Ez a termék megfelel az európai irányelveknek. **CZ:** Tento výrobek odpovídá evropským normám a směrnícím. **SK:** Tento výrobok zodpovedá európskym právnym normám. **RO:** Acest produs corespunde directivelor europene.



Lebensmittelecht | food-safe | Conforme à l'usage alimentaire | per uso alimentare | levensmiddelveilig | ételmiszer-biztoság | potravinářský | Bezpečné pre potraviny | Adekvat pentru alimente

Hergestellt in China | Made in China | Fabriqué en Chine | Fabricato in Cina |
Made in China | Szarmazasi hely: Kina | Vyrobeno v Číně | Vyrobené v Číne |
Tara de provenienta: China

JÓT ÁLLÁSI JEGY:



CH: MediaShop Schweiz AG | Leuholz 14 | 8855 Wangen | Switzerland

EU: MediaShop GmbH | Schneiderstraße 1, Top 1 | 2620 Neunkirchen | Austria

Forgalmazó: Telemarketing International Kft. | 9028 Győr | Fehérvári út 75. | Hungary

office@mediashop-group.com | www.mediashop.tv

DE | AT | CH: 0800 37 6 36 06 – kostenlose Servicehotline | **CZ: + 420 234 261 900 |**

SK: + 421 220 990 800 | RO: + 40 318 114 000 | HU: + 36 96 961 000 |

ROW: +43 1 267 69 67

Stand: 10/2022 | M31584